

Gli Split parete di Fuji Electric sono dotati di serie delle più avanzate tecnologie per rendere la vita più confortevole. Si potrà godere di un'aria di notevole qualità con un livello sonoro straordinariamente basso. Inoltre, sono disegnati per offrire grande versatilità, grazie alle loro funzioni di programmazione intelligenti e ad un eccellente rendimento con il minimo consumo; il tutto a vantaggio della persona e dell'ambiente.



## Dettagli che definiscono il comfort

### Avvio del riscaldamento.

L'elettronica dei nostri apparecchi è progettata pensando prima di tutto all'utente e poi alla tecnica. Così, quando la macchina si mette in moto in modalità pompa di calore, prima di tutto riscalda la batteria con il refrigerante a 60°C e quando è caldo mette in moto la turbina in modo che la prima folata di aria inviata dal climatizzatore esce a più di 50°C, evitando la molesta sensazione di aria fredda all'avvio dell'apparecchio.

Allo stesso modo, quando funziona in modalità pompa di calore, la macchina sbrina il ghiaccio che si forma sull'unità esterna, l'elettronica arresta la turbina dell'unità interna che evita di inviare aria fredda in casa.

### Riavvio automatico

Tutta la serie è provvista di un sistema di riavvio affinché in caso di errore dell'alimentazione elettrica il climatizzatore si metta in moto in modo automatico (nei modelli in pompa di calore) ed in modalità fredda nei modelli a solo raffreddamento, quando si ripristina l'alimentazione elettrica. Questa caratteristica è stata di grande utilità in sale di computer ed in camere di hotel.

### Funzione Auto, Cool, Dry, Fan ed Heat

Gli apparecchi di aria condizionata Fuji Electric dispongono di 5 modalità di funzionamento: Cool (raffreddamento), Heat (riscaldamento), Fan (ventilazione), Dry (deumidificazione) e Automatico (il climatizzatore sceglie la modalità di funzionamento adeguata in funzione alla temperatura del locale). La funzione DRY non raffredda, né riscalda ma si limita a ridurre l'umidità nell'ambiente. Durante una giornata la funzione DRY può farci risparmiare più del 50% in consumo elettrico.

### Funzione nmt (Nice Morning Timer) e Sleep

Pensando al comfort dell'utente i nostri climatizzatori sono forniti delle seguenti funzioni:

**NMT:** Per programmare la temperatura desiderata all'ora desiderata (ON Timer), il climatizzatore si avvierà quando lo ritiene opportuno affinché la camera raggiunga la temperatura programmata all'ora indicata.

**SLEEP:** Durante la notte le necessità frigorifere o calorifere variano. Il microprocessore modificherà il rendimento del condizionatore affinché la temperatura si adegui al valore idoneo durante le ore di riposo.

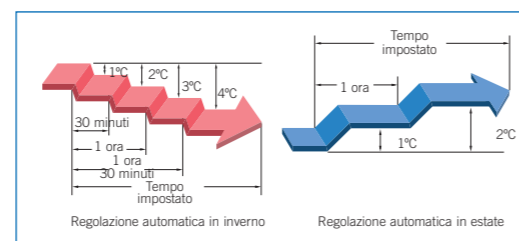

### Evaporatore Lambda

L'evaporatore tipo Lambda (scambiatore di calore dell'unità interna) permette di ridurre la dimensione delle unità e migliorare la relazione portata-Kcalorie rilasciate. Insieme alla forma dell'evaporatore sono stati aumentati il diametro della turbina ed il numero delle pale riducendo al massimo il livello sonoro.

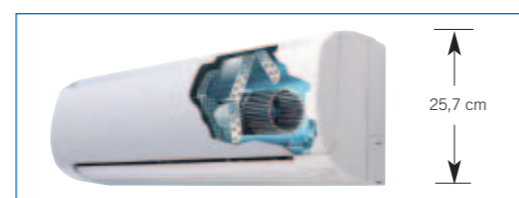

### Doppio deflettore dell'aria

L'aria trattata dalla macchina deve miscelarsi con quella del locale, la nuova disposizione delle lame produce un flusso d'aria più lungo e più largo che facilita la miscela e riduce il rumore per sfregamento.

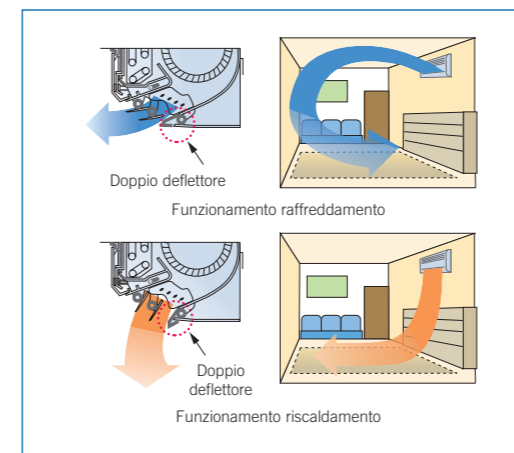

### Auto Swing Louver

Con la funzione Auto Swing Louver è possibile realizzare una scansione con 7 direzioni di uscita dell'aria, che facilita una buona distribuzione dell'aria climatizzata nella stanza, ottenendo una climatizzazione più rapida ed omogenea.

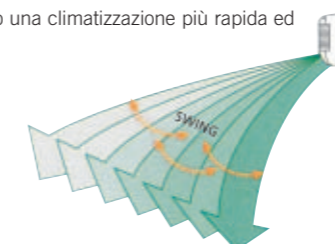

### Auto Change Over

Nei modelli a pompa di calore tutta la serie dispone della modalità di funzionamento automatica (auto-change over). Dopo aver fissato la temperatura scelta, l'apparecchio seleziona la modalità di funzionamento opportuna; cool/raffreddamento, heat/riscaldamento, dry/deumidificazione o fan/ventilazione, ottenendo una climatizzazione rapida, confortevole e perfetta.

### Minimo consumo, massimo rendimento

#### Classificazione energetica A

L'alta densità delle alette nell'evaporatore e nel condensatore, il microprocessore A.I.2.2, i compressori dell'ultima generazione ed il progetto del circuito frigorifero permettono di ottenere un rendimento ottimale aumentando l'EER (relazione tra la potenza prodotta ed il consumo elettrico) arrivando fino a 4,07: il condizionatore produce 4,07 KW di calore per ogni KW di consumo elettrico (una placca elettrica convenzionale per 1 KW di consumo darà solo 1 KW di calore). Questo si traduce in un importante risparmio energetico e nel conseguente risparmio nella bolletta della luce.



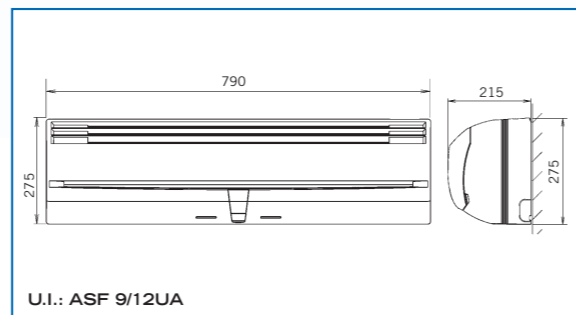

U.I.: ASF 9/12UA

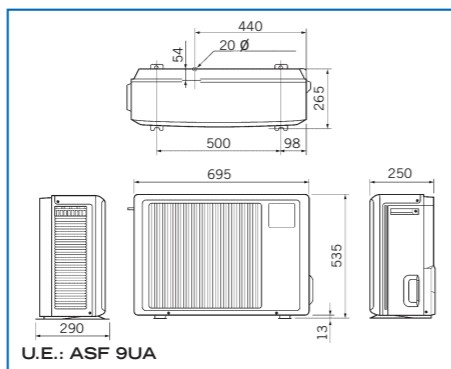

U.E.: ASF 9UA

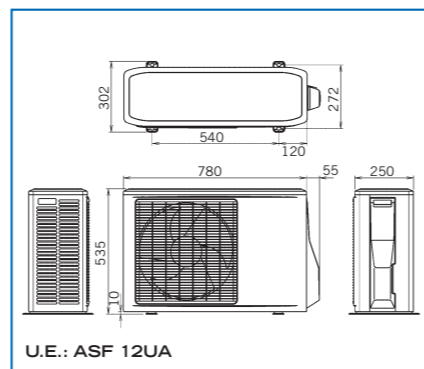

U.E.: ASF 12UA

Modello	ASF9UA	ASF12UA
Potenza resa in raffreddamento kW	2,9	3,7
Potenza resa in riscaldamento kW	3,05	4
Potenza assorbita (kW)	Raffreddamento 0,84 Riscaldamento 0,75	1,13 1,04
E.E.R. (kW)	Raffreddamento 3,45	3,27
C.O.P. (kW)	Riscaldamento 4,07	3,85
Corrente assorbita (A)	Raffreddamento 3,7 Riscaldamento 3,3	5,0 4,6
Corrente di spunto (A)	18,7	24
Alimentazione elettrica - N° fasi (V)	230-1	230-1
Deumidificazione (l/h)	1,3	1,9
Compressore tipo	Rotativo	Rotativo
Pressione sonora dB(A)	Super Quiet 27 Bassa 32 Media 36 Alta 40 Unità esterna 45	29 35 41 45 48
Portata d'aria (m³/h)	Alta 600 Unità esterna 1470	700 1710
Peso Netto (Kg)	U.I. Int./Esterno 9/30	9/35
Diametri tubazioni (pollici)	Liq/gas 1/4"-3/8"	1/4"-3/8"
Distanze (m)	Max. Totale/Vert. 15/8	15/8
Prearica	m 7,5 gr 900	7,5 970
Carica addizionale	gr/m 20	20
Range di funzionamento °C	Raffreddamento 21-43 Riscaldamento -5-24	21-43 -5-24
Linea elettrica	Alimentazione (U.I.) 2 x 2,5+T Interconnessione 2x2,5+1,5+T	(U.I.) 2 x 2,5+T 2x2,5+1,5+T
Refrigerante	R410A	R410A
Tipo di telecomando, vedi pagina		



ASF 9/12 UA



ASF 9 UA



ASF 12 UA

ASF9UA  
ASF12UA

- Design elegante e facilità di pulizia ed estrazione dei filtri.
- Unità interne di dimensioni ridotte.
- Filtri opzionali. (Consultare pagina dei filtri).
- Velocità super silenziosa. Super Quiet.
- Telecomando ergonomico più piccolo e più facile da usare.
- Compressore ad alto rendimento.
- Unità esterna di Poliestere HSP più leggera e durevole. (Modello ASF9U(A))
- Valvole protette che evitano perdite di condensa.
- Uscita dell'aria in modo tangenziale evitando l'uscita frontale all'unità esterna.
- Classificazione energetica: "A".

Descrizione	Codice	Gas	kW raffre	kW riscal
ASF9UA	3NFE2045	R410A	2,9	3,05
ASF12UA	3NFE2065	R410A	3,7	4

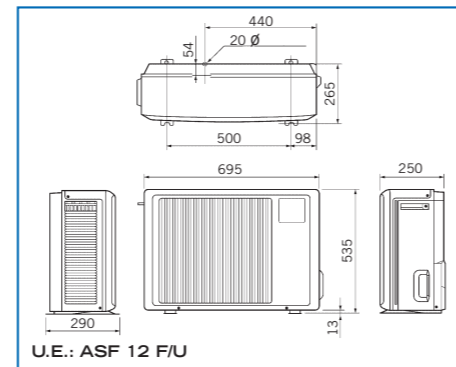
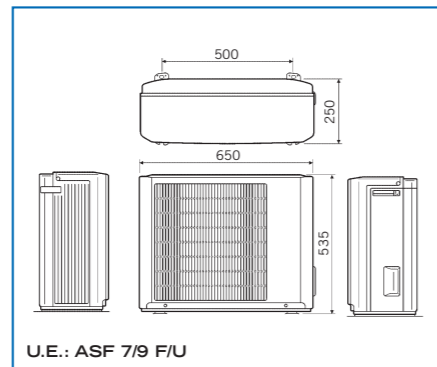
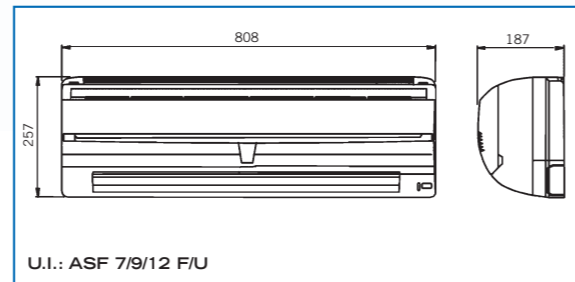

ASF7F/U  
ASF9F/U  
ASF12F/U

Modello		ASF7F	ASF9F	ASF12F	ASF7U	ASF9U	ASF12U
Potenza resa in raffreddamento	kW	2,25	2,75	3,4	2,2	2,6	3,25
Potenza resa in riscaldamento	kW	-	-	-	2,3	2,95	3,95
Potenza assorbita (kW)	Raffreddamento	0,8	1,05	1,33	0,83	1,07	1,35
	Riscaldamento	-	-	-	0,75	0,9	1,28
E.E.R. (kW)	Raffreddamento	2,81	2,62	2,56	2,65	2,43	2,41
	Riscaldamento	-	-	-	3,07	3,28	3,09
C.O.P. (kW)	Raffreddamento	3,7	4,7	6,2	3,9	4,8	5,9
	Riscaldamento	-	-	-	3,6	4,1	5,6
Corrente di spunto (A)		19,5	26	33,5	19,5	16,5	21,7
Alimentazione elettrica - N° fasi (V)		230-I	230-I	230-I	230-I	230-I	230-I
Deumidificazione (l/h)		1,0	1,3	1,8	1,0	1,3	1,8
Compressore tipo		Rotativo	Rotativo	Rotativo	Rotativo	Rotativo	Rotativo
Pressione sonora dB(A)	Super Quiet	29	31	33	29	30	33
	Bassa	33	34	35	33	35	36
	Media	35	37	37	35	38	38
	Alta	38	39	39	38	40	40
	Unità esterna	43	45	46	43	46	48
Portata d'aria (m³/h)	Bassa	320	435	475	320	420	440
	Media	350	490	510	350	480	485
	Alta	380	540	540	380	540	540
	Unità esterna	1350	1680	1470	1350	1350	1700
Peso Netto (Kg)	U.I. Int./Esterno	8/25	8/30	8/32	8/26	8/28	8/31
Diametri tubazioni (pollici)	Liq/gas	1/4"-3/8"	1/4"-3/8"	1/4"-3/8"	1/4"-3/8"	1/4"-3/8"	1/4"-3/8"
Distanze permesse (m)	Max. Totale/Vert.	10/5	15/8	15/8	10/5	15/8	15/8
	Prearica	m	7,5	7,5	7,5	7,5	7,5
Carica addizionale	gr/m	550	590	720	600	650	750
	gr/m	20	20	20	20	20	20
Range di funzionamento °C	Raffreddamento	21~43	21~43	21~43	21~43	21~43	21~43
	Riscaldamento	-	-	-	-5~24	-5~24	-5~24
Linea elettrica	Alimentazione	(U.I.)2x1,5+T	(U.I.)2x2,5+T	(U.I.)2x2,5+T	(U.I.)2x2,5+T	(U.I.)2x2,5+T	(U.I.)2x2,5+T
	Interconnessione	2x1,5+T	2x1,5+T	2x2,5+T	4x1,5+T	2x2,5+2x1,5+T	2x2,5+2x1,5+T
Refrigerante		R410A	R410A	R410A	R410A	R410A	R410A
Tipo di telecomando, vedi pagina		pág. 122					

- Design dell'unità interna elegante e di dimensioni ridotte.
- Pannello frontale che facilita la pulizia e l'estrazione dei filtri.
- Filtri opzionali. (Consultare pagina dei filtri)
- Velocità super silenziosa. Super Quiet.
- Telecomando ergonomico più piccolo e più facile da usare.
- Unità esterne in Poliestere HSP più leggere e durevoli.
- Valvole protette che evitano perdite di condensa.
- Uscita dell'aria in modo tangenziale evitando l'uscita frontale dall'unità esterna.

Descrizione	Codice	Gas	kW raffre	kW riscal
ASF7F	3NFE1035	R410A	2,25	-
ASF9F	3NFE1050	R410A	2,75	-
ASF12F	3NFE1070	R410A	3,4	-
ASF7U	3NFE2035	R410A	2,2	2,3
ASF9U	3NFE2050	R410A	2,6	2,95
ASF12U	3NFE2070	R410A	3,25	3,95

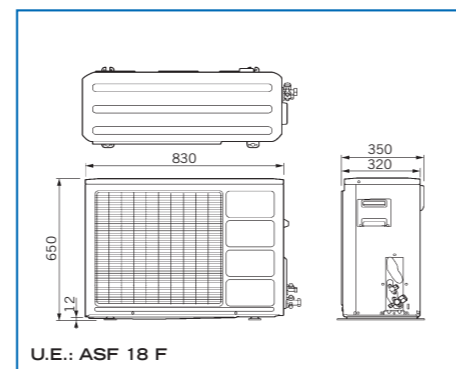
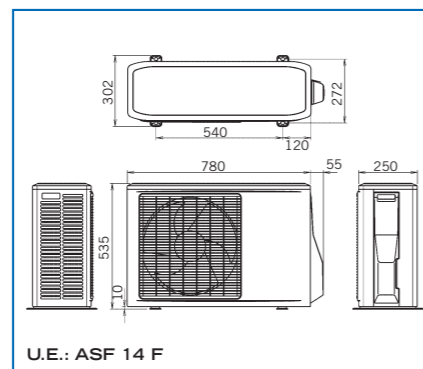
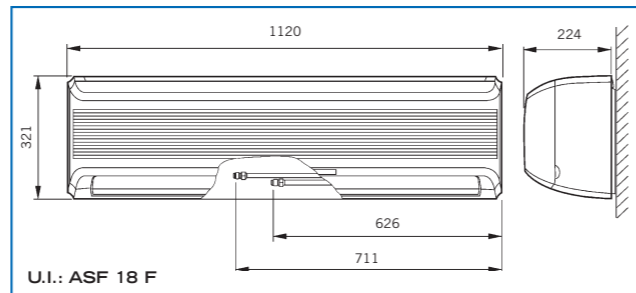
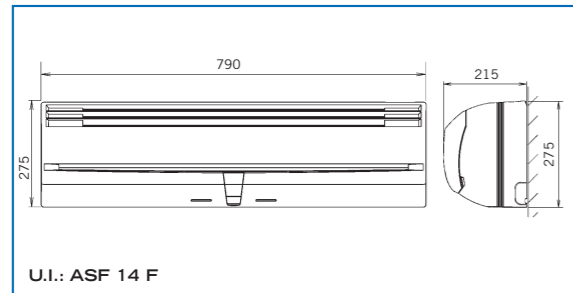

Modello		ASF14F	ASF18F
Potenza resa in raffreddamento kW		4,2	5,4
Potenza assorbita (kW)	Raffreddamento	1,48	1,9
Corrente assorbita (A)	Raffreddamento	6,6	8,5
Corrente di spunto (A)		31	39
Alimentazione elettric - N° fasi (V)		230-1	230-1
E.E.R. (kW)	Raffreddamento	2,84	2,84
Deumidificazione (l/h)		2,0	2
Compressore tipo		Rotativo	Rotativo
Pressione sonora dB(A)	Bassa	37	33
	Media	40	36,5
	Alta	43	41
	Unità esterna	47	52
Portata d'aria (m³/h)	Bassa	550	550
	Media	630	-
	Alta	700	795
	Unità esterna	1755	3400
Peso Netto (Kg)	U.I. Int./Esterno	9/35	16/47
Diametri tubazioni (pollici)	Liq/gas	1/4"-1/2"	1/4"-5/8"
Distanze (m)	Max. Totale/Vert.	15/8	20/8
	Prearica	m	7,5
	gr	1040	800
Carica addizionale	gr/m	20	20
Range di funzionamento °C	Raffreddamento	21~43	21~43
Linea elettrica	Alimentazione	(U.I.) 2x2,5+T	(U.E.) 2x4+T
	Interconnessione	2x2,5+T	3x1,5+T
Refrigerante		R410A	R410A
Tipo di telecomando, vedi pagina			

- Unità interna dal design compatto e semplificato di soli 4 pezzi che riduce la sonorità.
- Un rivestimento sintetico speciale dell'unità esterna evita la formazione di polvere o di cattivi odori nello scambiatore.
- Un selettore fino a 4 frequenze diverse nel telecomando evita le interferenze prodotte dalla presenza di diversi apparecchi nella stessa stanza, riuscendo a controllarla in modo efficace.
- Filtri opzionali. (Consultare pagina dei filtri).
- Uscita dell'aria in modo tangenziale evitando l'uscita frontale dall'unità esterna.

Descrizione	Codice	Gas	kW raffre
ASF14F	3NFE1095	R410A	4,2
ASF18F	3NFE1120	R410A	5,4

\* Consultare disponibilità.

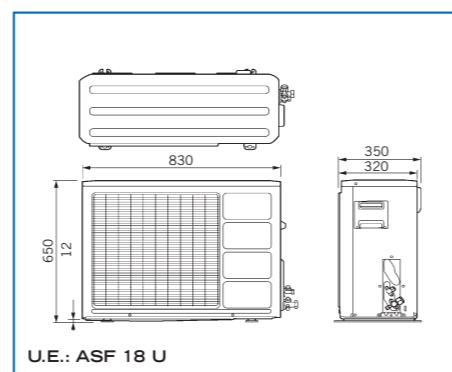
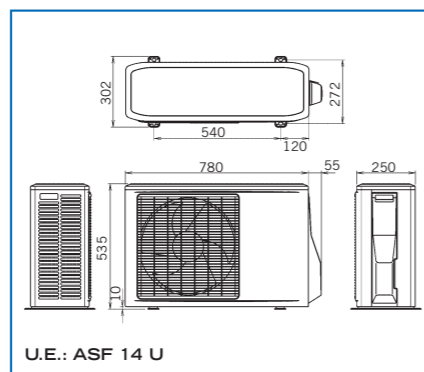
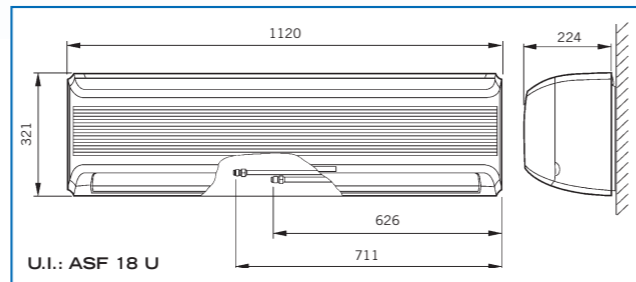
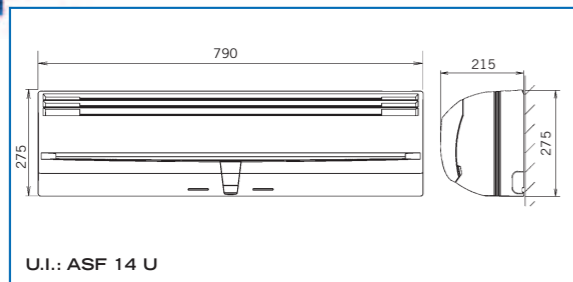

Modello		ASF14U	ASF18U
Potenza resa in raffreddamento	kW	4,25	5,4
Potenza resa in riscaldamento	kW	4,8	5,7
Potenza assorbita (Kw)	Raffreddamento	1,38	1,85
	Riscaldamento	1,27	1,85
Corrente assorbita (A)	Raffreddamento	6,1	8,3
	Riscaldamento	5,6	8,3
Corrente di spunto (A)		31	39
Alimentazione elettric - N° fasi (V)		230-l	230-l
E.E.R. (kW)	Raffreddamento	3,08	2,92
C.O.P. (kW)	Riscaldamento	3,78	3,08
Deumidificazione (l/h)		2,0	2
Compressore tipo		Rotativo	Rotativo
Pressione sonora dB(A)	Bassa	37	35
	Media	40	39
	Alta	43	42
	Unità esterna	47	53
Portata d'aria (m³/h)	Bassa	550	600
	Media	630	-
	Alta	700	840
	Unità esterna	1670	3200
Peso Netto (Kg)	U.I. Int./Esterno	9/37	16/52
Diametri tubazioni (pollici)	Liq/gas	1/4"-1/2"	1/4"-5/8"
Distanze permesse (m)	Max. Totale/Vert.	15/8	20/8
Precarica	m	7,5	7,5
	gr	1100	*
Carica addizionale	gr/m	20	20
Range di funzionamento °C	Raffreddamento	21~43	0~43
	Riscaldamento	-5~24	-6~24
Linea elettrica	Alimentazione	(U.I.) 2x2,5+T	(U.E.) 2x4+T
	Interconnessione	2x2,5+2x1,5+T	6x1,5+T
Refrigerante		R410A	R410A
Tipo di telecomando, vedi pagina			



ASF14U  
ASF18U

- Unità interna dal design compatto e semplificato di soli 4 pezzi che riduce la sonorità.
- Un rivestimento sintetico speciale dell'unità esterna evita la formazione di polvere o di cattivi odori nello scambiatore.
- Un selettore fino a 4 frequenze diverse nel telecomando evita le interferenze prodotte dalla presenza di diversi apparecchi nella stessa stanza, riuscendo a controllarla in modo efficace.
- Filtri opzionali. (Consultare pagina dei filtri).
- Uscita dell'aria in modo tangenziale evitando l'uscita frontale dall'unità esterna.

Descrizione	Codice	Gas	kW raffre	kW riscal
ASF14U	3NFE2095	R410A	4,25	4,8
ASF18U	3NFE2120	R410A	5,4	5,7